

CILINDRI COMPATTI SERIE "CMPC" Ø 32÷80 TWO-FLAT

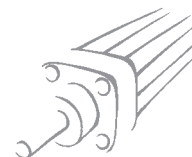

Questa versione di cilindri serve per mantenere in fase angolare gli oggetti fissati allo stelo ed anche ad applicare coppie, entro i limiti specificati nelle caratteristiche tecniche. Lo stelo dei cilindri Two flat presenta due piani longitudinali contrapposti; esso è in acciaio inossidabile. La testata anteriore del cilindro include una bussola in bronzo sinterizzato che sposa il profilo dello stelo e impedisce la rotazione dello stelo stesso sul proprio asse. Una speciale guarnizione in poliuretano garantisce la tenuta pneumatica e il raschiamento dello sporco. Questa soluzione tecnica da maggiori garanzie di tenuta pneumatica ed affidabilità rispetto agli steli a sezione quadrata od esagonale.

Questi cilindri compatti sono disponibili nelle seguenti versioni:

- Esecuzione con o senza magneti
- Doppio effetto, stelo singolo
- Doppio effetto stelo passante; uno stelo è two flat e l'altro è cilindrico
- Interassi di fissaggio compatibili alla normativa ISO 15552 (ex ISO 6431) dal ø32 al ø80, oppure compatibili alla normativa francese NFE 49-004-1 e 2 (UNITOP).

Il particolare profilo e le testate esterne bloccate sulla camicia tramite viti autoformanti assicurano al cilindro un'ottima guida e, grazie all'ampia gamma d'ancoraggi, numerose possibilità di fissaggio.

Per il rilevamento della posizione, nelle apposite scanalature del cilindro, è possibile montare i fine corsa magnetici di tipo a scomparsa.



DATI TECNICI		POLIURETANO
Pressione d'esercizio		max 10 bar (max 1 Mpa - 145 psi)
Temperatura d'esercizio	°C	-10 ÷ +80 °C (Cil. non magnetici) -10 ÷ +70 °C (Cil. magnetici)
Fluido		Aria senza lubrificazione, se si utilizza aria lubrificata la lubrificazione deve essere continua
Alesaggi	mm	ø32; ø40; ø50; ø63; ø80 ad interassi di fissaggio ISO 6431 - ISO 15552 - VDMA 24562
	mm	ø32; ø40; ø50; ø63; ø80 ad interassi di fissaggio NFE 49-004-1 e 2 (UNITOP)
Tipo di costruzione		A profilo, testate con viti autoformanti
Corse massime +	mm	ø32 e ø40 = 300 ø50 e ø63 = 400 ø80 = 500
Versioni		Doppio effetto stelo singolo, Doppio effetto stelo passante
Magnete per sensori		Tutte le versioni complete di magneti a richiesta fornito privo di magneti
Pressione di spunto		ø32 = 0,8 bar da ø40 a ø80 = 0,6 bar
Coppia massima sullo stelo	Nm	ø32 e ø40 = 0,2; ø50 e ø63 = 0,4; ø80 = 1
Rotazione max sullo stelo		ø32 e ø40 = 0,70°; ø50 e ø63 = 0,75°; ø80 = 0,65°
		+ Corse massime consigliate; valori superiori possono creare problemi di funzionamento Per versioni no stick-slip utilizzare solo aria senza lubrificazione.

PESO

Ø	STELO SINGOLO	
	Peso [g] Corsa=0	Peso [g] ogni mm
32	261	3.17
40	394	4.41
50	595	6.42
63	845	7.34
80	1524	12.57

Ø	STELO PASSANTE	
	Peso [g] Corsa=0	Peso [g] ogni mm
32	297	4.05
40	432	5.29
50	648	7.98
63	129	8.90
80	1680	15.02

FORZE SVILUPPATE IN SPINTA ED IN TRAZIONE (TEORICHE)

Alesaggio cilindro D mm	Diametro asta d mm	Moto	Area utile cm ²	Forza in spinta e trazione in daN in funzione della pressione di esercizio in bar									
				1 bar	2 bar	3 bar	4 bar	5 bar	6 bar	7 bar	8 bar	9 bar	10 bar
32	12	spinta	8.04	8.0	16.1	24.1	32.2	40.2	48.3	56.3	64.3	72.4	80.4
		trazione	6.91	6.9	13.8	20.7	27.6	34.6	41.5	48.4	55.3	62.2	69.1
40	12	spinta	12.57	12.6	25.1	37.7	50.3	62.8	75.4	88.0	100.5	113.1	125.7
		trazione	11.44	11.4	22.9	34.3	45.7	57.2	68.6	80.0	91.5	102.9	114.4
40	16	spinta	12.57	12.6	25.1	37.7	50.3	62.8	75.4	88.0	100.5	113.1	125.7
		trazione	10.56	10.6	21.1	31.7	42.2	52.8	63.3	73.9	84.4	95.0	105.6
50	16	spinta	19.63	19.6	39.3	58.9	78.5	98.2	117.8	137.4	157.1	176.7	196.3
		trazione	17.62	17.6	35.2	52.9	70.5	88.1	105.7	123.4	141.0	158.6	176.2
50	20	spinta	19.63	19.6	39.3	58.9	78.5	98.2	117.8	137.4	157.1	176.7	196.3
		trazione	16.49	16.5	33.0	49.5	66.0	82.5	99.0	115.5	131.9	148.4	164.9
63	16	spinta	31.17	31.2	62.3	93.5	124.7	155.9	187.0	218.2	249.4	280.6	311.7
		trazione	29.16	29.2	58.3	87.5	116.6	145.8	175.0	204.1	233.3	262.5	291.6
63	20	spinta	31.17	31.2	62.3	93.5	124.7	155.9	187.0	218.2	249.4	280.6	311.7
		trazione	28.03	28.0	56.1	84.1	112.1	140.2	168.2	196.2	224.2	252.3	280.3
80	20	spinta	50.27	50.3	100.5	150.8	201.1	251.3	301.6	351.9	402.1	452.4	502.7
		trazione	47.12	47.1	94.2	141.4	188.5	235.6	282.7	329.9	377.0	424.1	471.2
80	25	spinta	50.27	50.3	100.5	150.8	201.1	251.3	301.6	351.9	402.1	452.4	502.7
		trazione	45.36	45.4	90.7	136.1	181.4	226.8	272.1	317.5	362.9	408.2	453.6

COMPONENTI

- ① STELO: acciaio inox, two-flat
- ② TESTATA: lega alluminio estruso anodizzato
- ③ CAMICIA: in alluminio profilato anodizzato e calibrato
- ④ GUARNIZIONE PISTONE: poliuretano
- ⑤ MAGNETE: Ø 32 neodimio - Ø 40÷80 plastoferrite
- ⑥ GUARNIZIONE STELO TWO-FLAT: Poliuretano
- ⑦ BOCCOLA DI GUIDA: bronzo sinterizzato
- ⑧ OR statici: NBR
- ⑨ VITE DI FISSAGGIO: acciaio zincato

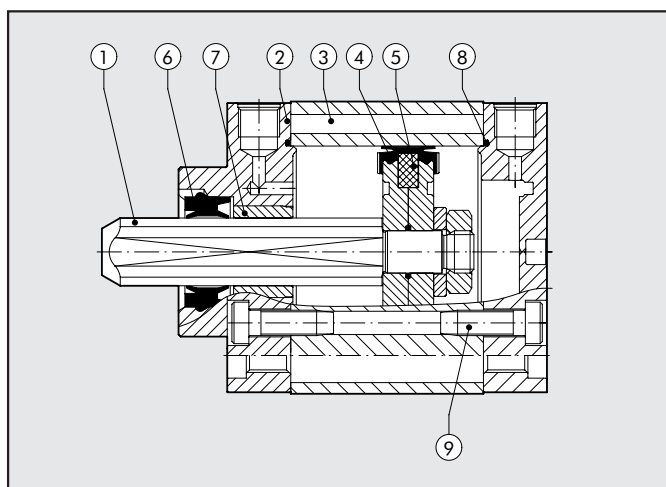

CARATTERISTICHE

- ① Cilindro compatto disponibili con due distinti interassi di fissaggio:
 - Ø 32÷80 compatibile alla normativa ISO 15552 (ex ISO 6431)
 - Ø 32÷80 compatibili alla normativa NFE 49-004-1 e 2
- ② Sensore a scomparsa precablato con o senza connettore
- ③ Bandella plastica anti sporco e/o proteggi filo sensore W0950000160
- ④ Giunto sferico cod. W095...2030
- ⑤ Esempio di montaggio cilindro tramite piedini cod. W095...600 tutti gli ancoraggi sono completi di viti per il montaggio al cilindro
- ⑥ Scanalatura porta sensore
- ⑦ Stelo con filettatura maschio o femmina secondo le esigenze

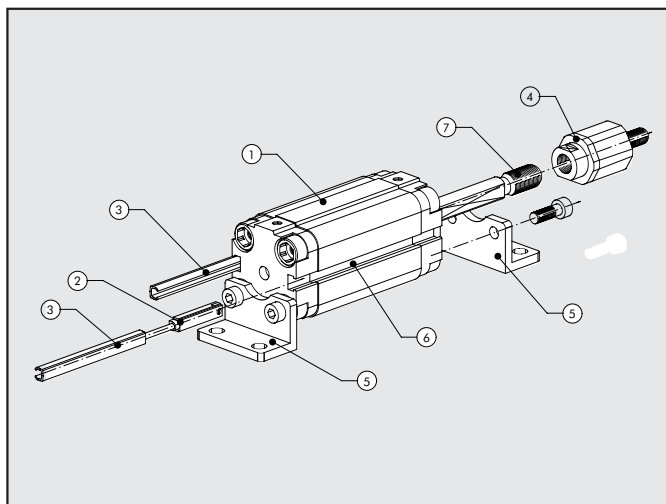

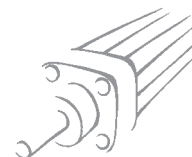

POSSIBILITÀ DI FISSAGGIO

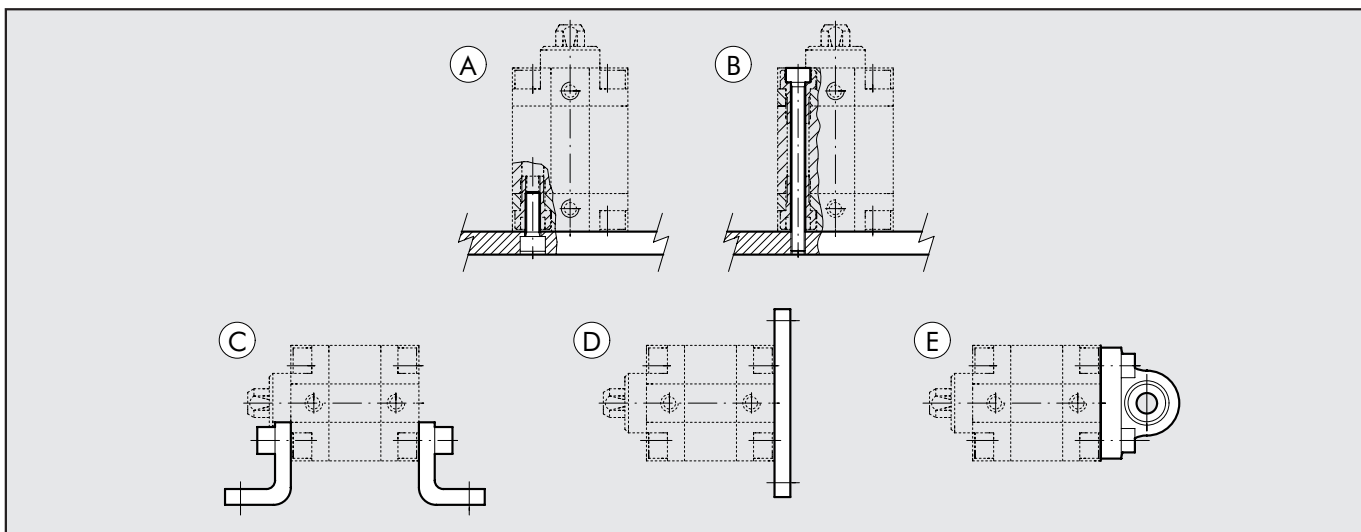

- A** - Fissaggio alla carpenteria tramite vite passante, sfruttando il filetto presente sulle testate.
- B** - Fissaggio diretto dall'alto tramite lunghe viti passanti o tiranti. In questo caso utilizzare viti o tiranti in materiale inox amagnetico (es. AISI 304).
- C** - Fissaggio tramite piedini; il codice d'ordinazione prevede la fornitura di un piedino e di due viti per il fissaggio dello stesso al cilindro.
- D** - Fissaggio tramite flangia montata sulla testata anteriore o posteriore; il codice d'ordinazione prevede la fornitura della flangia e di quattro viti per il fissaggio della stessa al cilindro.
- E** - Fissaggio tramite cerniera snodata, consente di recuperare leggeri disassamenti del sistema e di lavorare con un grado di libertà. Il codice di ordinazione prevede la fornitura della cerniera e di 4 viti per il fissaggio della stessa al cilindro.

SCHEMA DI MONTAGGIO VALVOLE SU CILINDRO

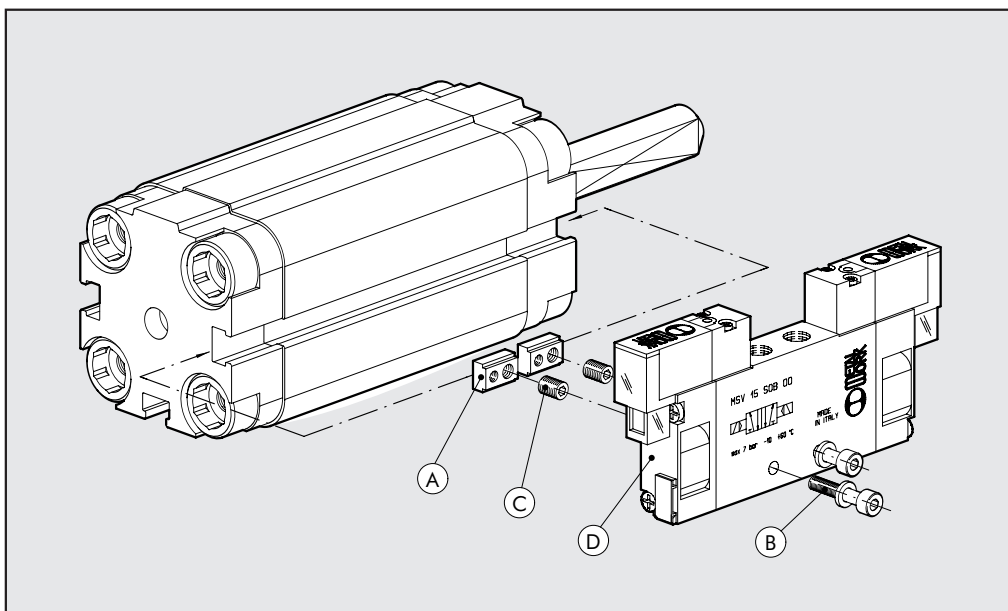

Con questa tipologia di cilindri, le valvole (D) possono essere montate direttamente a bordo senza l'ausilio di staffe intermedie, sfruttando la scanalatura dei sensori a scomparsa.

Ciò è possibile utilizzando le piastrine speciali (A) che integrano in se entrambe le filettature M3 ed M4, e le viti (B) la cui misura, tipo e quantità sono indicate nella tabella sottostante.

Le piastrine speciali, vengono fornite complete di 2 grani, uno M3 ed uno M4 (C).

Ciò rende possibile fissare le piastrine speciali al cilindro, una volta stabilito l'interasse di fissaggio della valvola e la sua posizione. Si realizzerà quindi una "memoria di posizione", che faciliterà successive manutenzioni sul componente valvola.

Tipo di valvola da montare (D)	Piastrina di fissaggio (A) cod. 0950003000	Memoria di posiz.: grano (C) da utilizzare	Vita (B) di collegamento al cilindro (uno per piastrina)	Rosetta (B) (una per vite)
MACH 11	n. 2	M4	M3x16 UNI 5931 (DIN 912)	A3.2 UNI 1751 (DIN 127A)
SERIE 70 1/8	n. 2	M3	M4x25 UNI 5931 (DIN 912)	—
SERIE 70 1/4	n. 2	M3	M4x30 UNI 5931 (DIN 912)	A4.3 UNI 1751 (DIN 127A)

DIMENSIONI DOPPIO EFFETTO

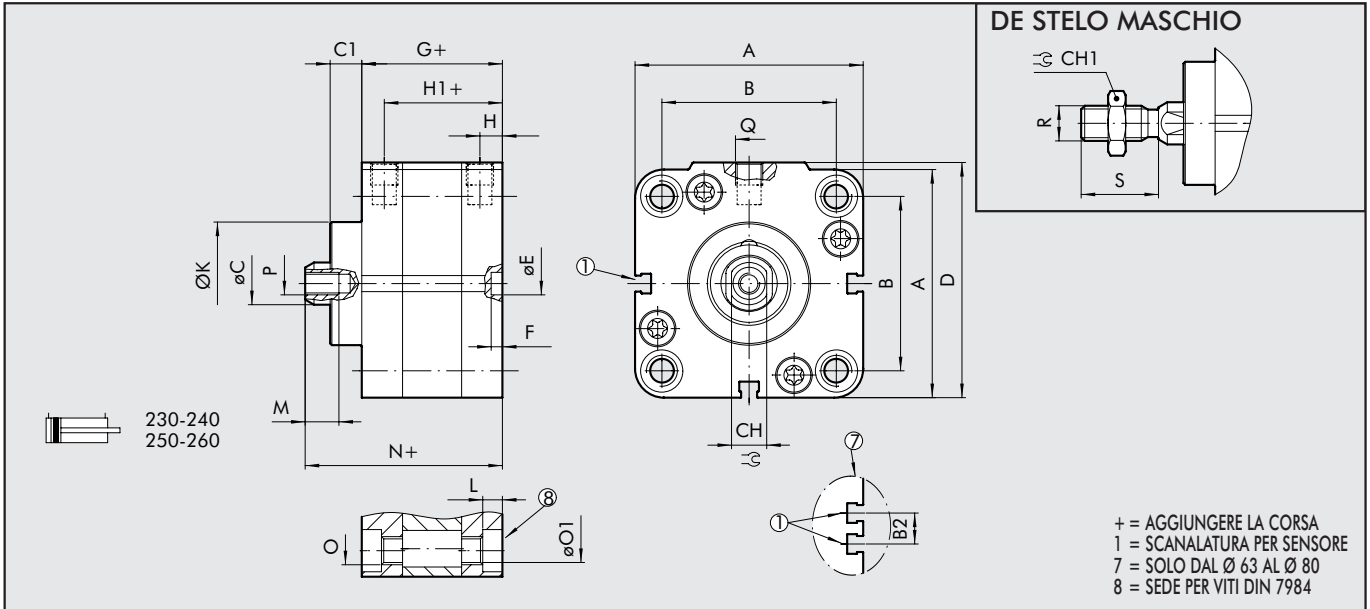

Ø	A	B		B2	ØC	C1	CH	CH1	D	ØE	H9	F	G	H	H1	ØK	L	M	N	O		ØO1		P	Q	R	S
		ISO	UNITOP																	ISO	UNITOP						
Ø 32	47	32.5 ^{+0.1}	32 ^{+0.4}	-	12	9	10	17	48.5	6	4	44.5	7.5	37	30	4	14	59.5	M6	M6	5.2	5.2	M6	G1/8	M10x1.25	22	
Ø 40	56	38	42	-	12	9	10	17	57.5	6	4	45.5	7.5	38	35	4.5	14	61	M6	M6	5.2	5.2	M6	G1/8	M10x1.25	22	
Ø 50	67	46.5	50	-	16	11.5	13	19	69	6	4	45.5	7.5	38	40	4.5	16	64.5	M8	M8	6.2	6.2	M8	G1/8	M12x1.25	24	
Ø 63	80	56.5	62	13	16	11.5	13	19	82	8	4	50	7.5	42.5	45	5.5	16	69	M8	M10	6.2	8.5	M8	G1/8	M12x1.25	24	
Ø 80	102	72	82	17	20	13	17	24	105	8	4	56	8.5	47.5	45	5.5	20	77	M10	M10	8.5	8.5	M10	G1/8	M16x1.5	32	

DIMENSIONI STELO PASSANTE

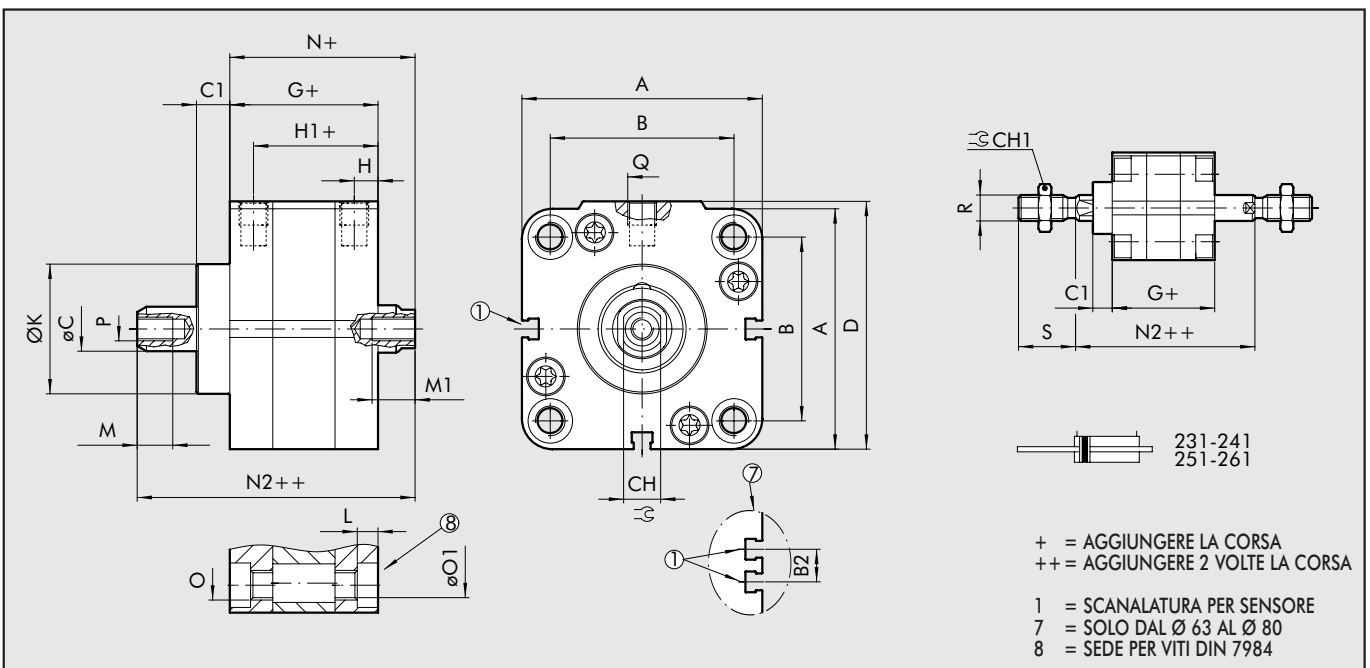

Ø	A	B		B2	ØC	C1	CH	CH1	D	G	H	H1	ØK	L	M	M1xcorse		N	N2	O		ØO1		P	Q	R	S
		ISO	UNITOP													ISO	UNITOP			ISO	UNITOP						
Ø 32	47	32.5 ^{+0.1}	32 ^{+0.4}	-	12	9	10	17	48.5	44.5	7.5	37	30	4	14	14	9	50.5	65.5	M6	M6	5.2	5.2	M6	G1/8	M10x1.25	22
Ø 40	56	38	42	-	12	9	10	17	57.5	45.5	7.5	38	35	4.5	14	14	9	52	67.5	M6	M6	5.2	5.2	M6	G1/8	M10x1.25	22
Ø 50	67	46.5	50	-	16	11.5	13	19	69	45.5	7.5	38	40	4.5	16	16	11	53	72	M8	M8	6.2	6.2	M8	G1/8	M12x1.25	24
Ø 63	80	56.5	62	13	16	11.5	13	19	82	50	7.5	42	45	5.5	16	16	11	57.5	76.5	M8	M10	6.2	8.5	M8	G1/8	M12x1.25	24
Ø 80	102	72	82	17	20	13	17	24	105	56	8.5	47.5	45	5.5	20	20	15	64	85	M10	M10	8.5	8.5	M10	G1/8	M16x1.5	32



CHIAVI DI CODIFICA

CIL	2	3	1	0	3 2	0	0 5 0	F	P
TIPOLOGIA	ALESSAGGIO			CORSA *			ESECUZIONE		
23	Cil. Compatto interassi UNITOP stelo maschio	0 Doppio effetto 1 Doppio effetto stelo passante	0 Magnetico S Non magn. G No stick slip	32 40 50 63 80	0 Standard		F Stelo TWO-FLAT	P Guarnizioni in Poliuretano	
24	Cil. Compatto interassi UNITOP stelo femmina								
25	Cil. Compatto interassi ISO stelo maschio								
26	Cil. Compatto interassi ISO stelo femmina								

* Per le corse massime fornibili vedere dati tecnici

ACCESSORI

PIEDINO - MOD. A

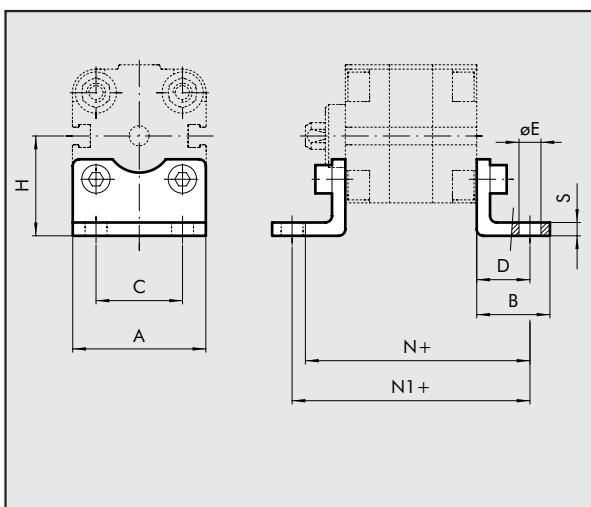

Codici UNITOP	Ø	A	B	C	D	ØE	H	N	N1	S	Peso [g]
W0950322001	32	45	35	32	24	7	≈31.9	74.5	92.5	4	76
W0950406001F	40	60	28	42	20	9	42.5	72	85.5	5	88
W0950506001F	50	68	32	50	24	9	47	77	93.5	6	176
W0950636001F	63	84	39	62	27	11	59.5	84.5	104	6	276
W0950806001	80	102	42	82	30	11	65.5	94	116	8	392

Codici ISO	Ø	A	B	C	D	ØE	H	N	N1	S	Peso [g]
W0950322001	32	45	35	32	24	7	31.9	74.5	92.5	4	76
W0950402001	40	52	43	36	28	9	36	80	101.5	4	100
W0950502001	50	65	47	45	32	9	45	85	109.5	4	162
W0950632001	63	75	47	50	32	9	50	89.5	114	6	266
W0950802001	80	95	61	63	41	12	63	105	138	6	456

Nota: n. 1 pezzo per confezione completo di n. 2 viti

CERNIERA FEMMINA - MOD. B

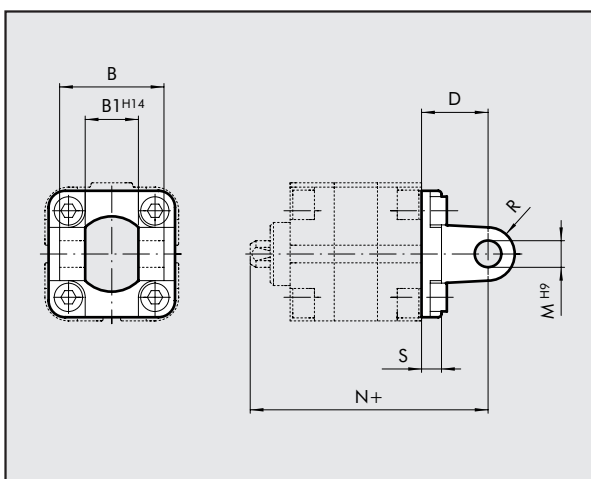

Codici UNITOP	Ø	B	B1	D	M	N	R	S	Peso [g]
W0950322003	32	45	26	22	10	72.5	11	10	116
W0950406003	40	52	28	25	12	77	12.5	9	184
W0950506003	50	60	32	27	12	80	12.5	11	266
W0950636003	63	70	40	32	16	89.5	15	11	470
W0950806003	80	90	50	36	16	100	15	13	670

Codici ISO	Ø	B	B1	D	M	N	R	S	Peso [g]
W0950322003	32	45	26	22	10	72.5	11	10	116
W0950402003	40	52	28	25	12	77	13	10	160
W0950502003	50	60	32	27	12	80	13	12	252
W0950632003	63	70	40	32	16	89.5	17	12	394
W0950802003	80	90	50	36	16	100	17	16	670

Nota: fornita completa di n. 4 viti, n. 4 rosette, n. 2 seeger, n. 1 perno

CERNIERA MASCHIO - MOD. BA

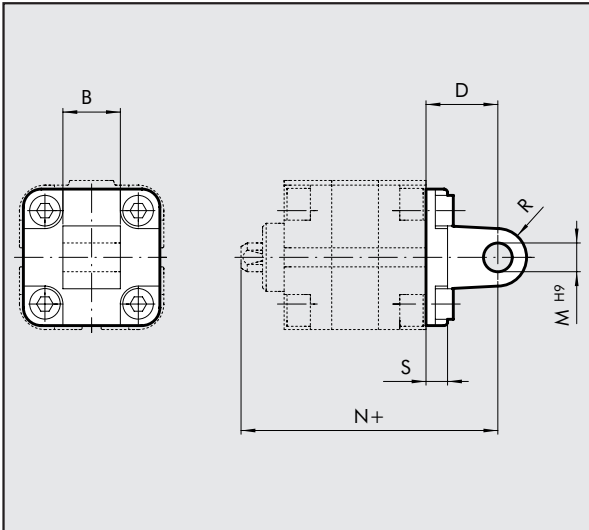

Codici ISO	Ø	B	D	M	N	R	S	Peso [g]
W0950322004	32	26	22	10	72.5	11	10	94
W0950402004	40	28	25	12	77	13	10	124
W0950502004	50	32	27	12	80	13	12	220
W0950632004	63	40	32	16	89.5	17	12	316
W0950802004	80	50	36	16	100	17	16	578

Nota: fornita completa di n. 4 viti, n. 4 rosette

FLANGIA - MOD. C (ANTERIORE - POSTERIORE)

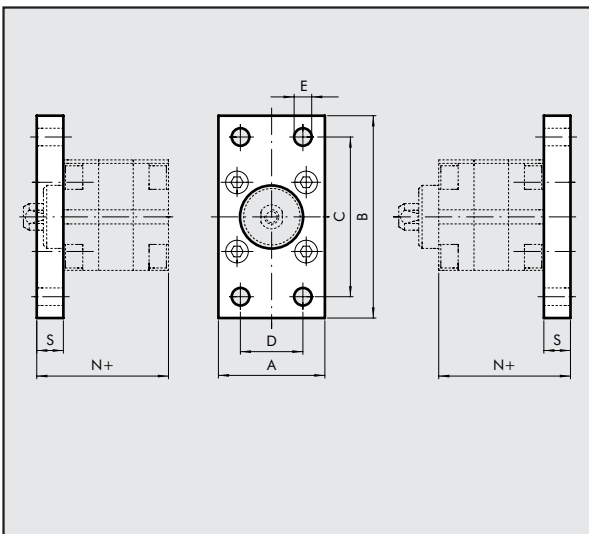

Codici UNITOP	Ø	A	B	C	D	E	N	S	Peso [g]
W0950322002	32	50	80	64	32	7	54.5	10	246
W0950406002F	40	60	102	82	36	9	55.5	10	454
W0950506002F	50	68	110	90	45	9	57.5	12	655
W0950636002F	63	87	130	110	50	9	65	15	1255
W0950806002F	80	107	160	135	63	12	71	15	1900

Codici ISO	Ø	A	B	C	D	E	N	S	Peso [g]
W0950322002	32	50	80	64	32	7	54.5	10	246
W0950402002	40	55	90	72	36	9	55.5	10	290
W0950502002	50	65	110	90	45	9	57.5	12	522
W0950632002	63	75	120	100	50	9	62	12	670
W0950802002	80	95	153	126	63	12	72	16	1420

Nota: fornita completa di n. 4 viti

CERNIERA MASCHIO SNODATA - MOD. BAS

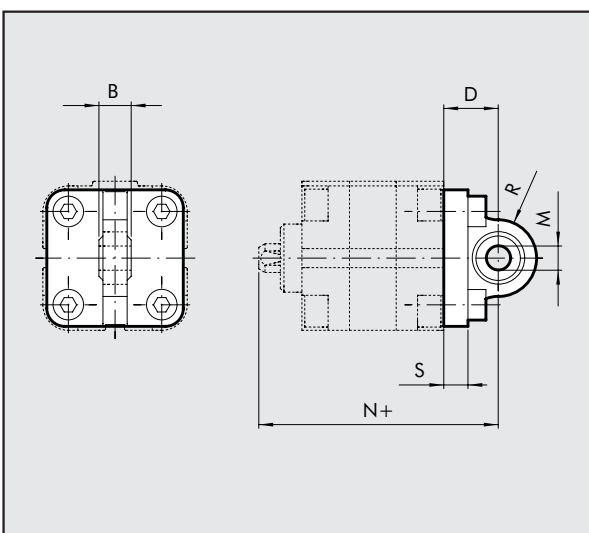

Codici ISO	Ø	B	D	M	N	R	S	Peso [g]
W0950322006	32	14	22	10	72.5	16	10	106
W0950402006	40	16	25	12	77	19	10	142
W0950502006	50	16	27	12	80	19	12	236
W0950632006	63	21	32	16	89.5	24	12	336
W0950802006	80	21	36	16	100	24	16	572

Nota: fornita completa di n. 4 viti, n. 4 rosette

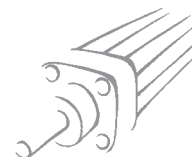

FLANGIA PER CILINDRI CONTRAPPOSTI

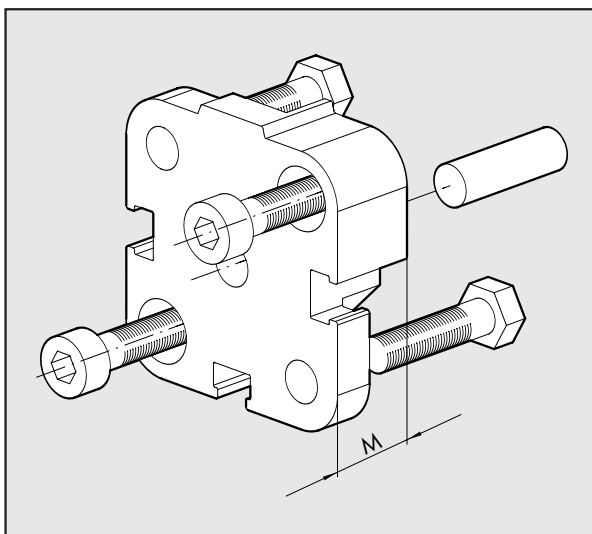

Codici UNITOP	Codici ISO	Ø	M	Peso [g]	
				UNITOP	ISO
0950323060	0950323060	32	14.5	88	88
0950403060	0950403061	40	14.5	106	106
0950503060	0950503061	50	14.5	172	158
0950633060	0950633061	63	14.5	274	258
0950803060	0950803061	80	16.5	470	452

Nota: fornita completa di n. 1 spina, n. 4 viti

MONTAGGIO CILINDRI CONTRAPPOSTI

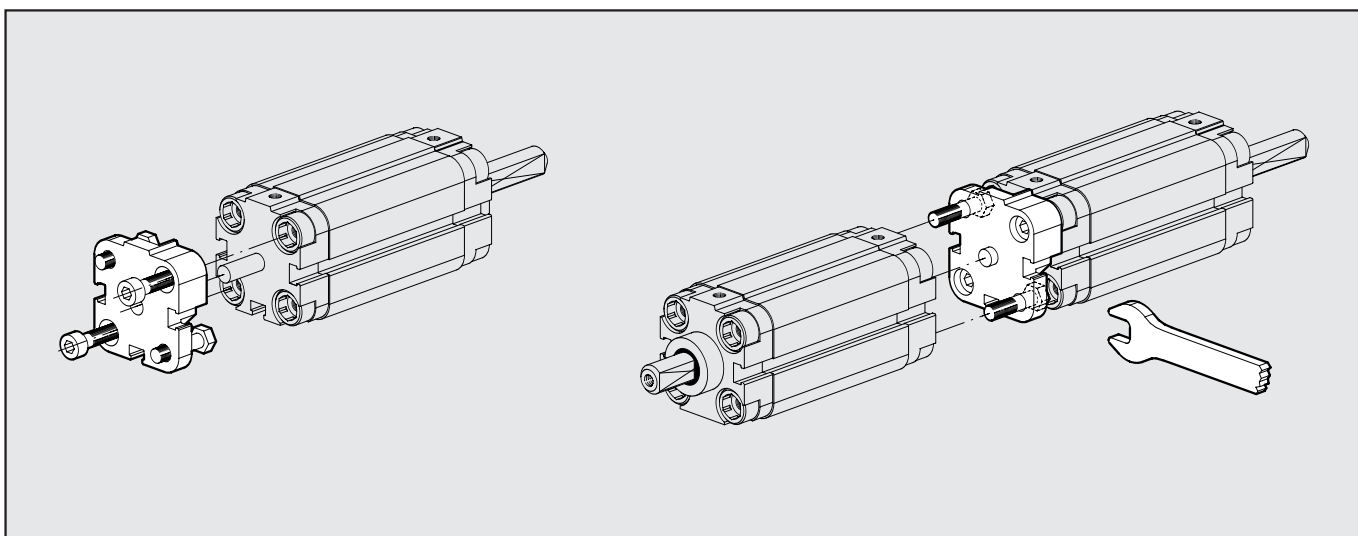

FORCELLA - MOD. GK-M

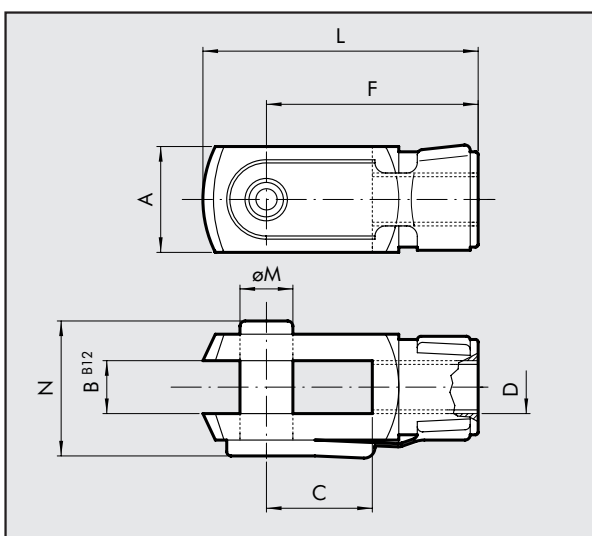

Codici UNITOP-ISO	Ø	A	B	C	D	F	L	ØM	N	Peso [g]
W0950322020	32	20	10	20	M10x1.25	40	52	10	26	92
W0950322020	40	20	10	20	M10x1.25	40	52	10	26	92
W0950402020	50	24	12	24	M12x1.25	48	62	12	32	148
W0950402020	63	24	12	24	M12x1.25	48	62	12	32	148
W0950502020	80	32	16	32	M16x1.5	64	83	16	40	340

Nota: n. 1 pezzo per confezione

SNODO SFERICO - MOD. GA-M

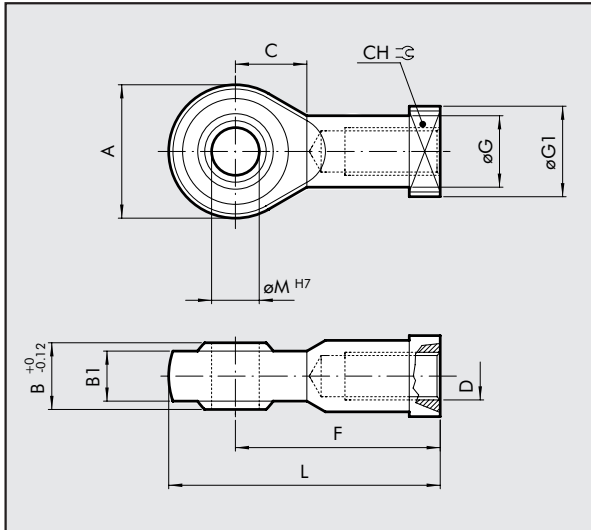

Codici UNITOP-ISO	Ø	A	B	B1	C	CH	D	F	ØG	ØG1	L	ØM	Peso [g]
W0950322025	32	28	14	10.5	15	17	M10x1.25	43	15	19	57	10	78
W0950322025	40	28	14	10.5	15	17	M10x1.25	43	15	19	57	10	78
W0950402025	50	32	16	12	17	19	M12x1.25	50	17.5	22	66	12	116
W0950402025	63	32	16	12	17	19	M12x1.25	50	17.5	22	66	12	116
W0950502025	80	42	21	15	23	22	M16x1.5	64	22	27	85	16	226

Nota: n. 1 pezzo per confezione

GIUNTO DI COMPENSAZIONE - MOD. GA

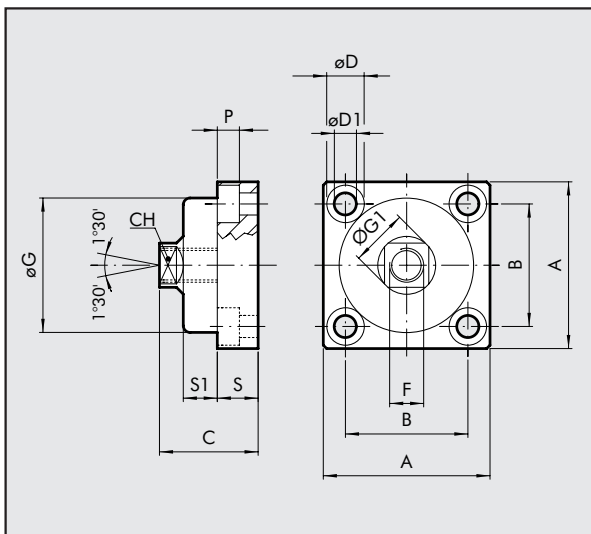

Codici UNITOP-ISO	Ø	A	B	C	CH	ØD	ØD1	F	ØG	ØG1	P	S	S1
W0950326021	32	49	36	30	13	11	6.5	M10x1.25	39.5	17	6.5	12	10
W0950326021	40	49	36	30	13	11	6.5	M10x1.25	39.5	17	6.5	12	10
W0950406021	50	59	42	36	15	14	8.5	M12x1.25	44	19	8.5	15	13.5
W0950406021	63	59	42	36	15	14	8.5	M12x1.25	44	19	8.5	15	13.5
W0950506021	80	79	58	44	22	17	10.5	M16x1.5	59	26	10.5	20	15

Nota: n. 1 pezzo per confezione

CONTROCERNIERA CETOP

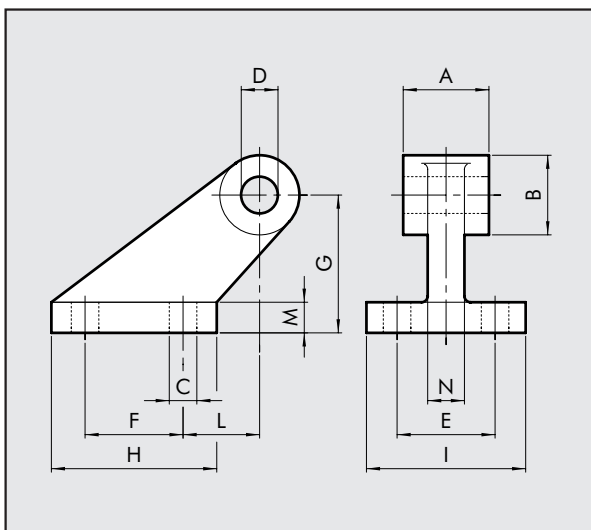

Codici UNITOP-ISO	Ø	A	B	C	D	E	F	G	H	I	L	M	N	Peso [g]
W0950322008	32	26	19	7	10	25	20	32	37	41	18	8	10	96
W0950402008	40	28	26	9	12	32	32	45	54	52	25	10	12	216
W0950502008	50	32	26	9	12	32	32	45	54	52	25	10	12	212
W0950632008	63	40	33	11	16	40	50	63	75	63	32	12	15	440
W0950802008	80	50	33	11	16	40	50	63	75	63	32	12	15	464

Nota: fornita completa di n. 4 viti, n. 4 rosette

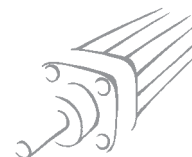

GIUNTO SNODATO - MOD. GA-K

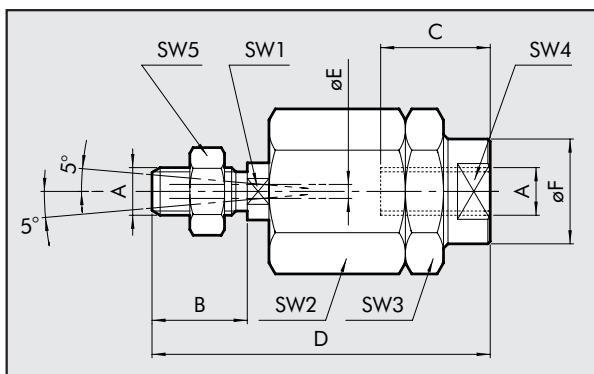

Codici UNITOP-ISO	Ø	A	B	C	D	ØE	ØF	SW1	SW2	SW3	SW4	SW5	Peso [g]
W0950322030	32	M10x1.25	20	20	71	4	22	12	30	30	19	17	216
W0950322030	40	M10x1.25	20	20	71	4	22	12	30	30	19	17	216
W0950402030	50	M12x1.25	24	20	75	4	22	12	30	30	19	19	220
W0950402030	63	M12x1.25	24	20	75	4	22	12	30	30	19	19	220
W0950502030	80	M16x1.5	32	32	103	4	32	20	41	41	30	24	620

Nota: n. 1 pezzo per confezione

KIT MONTAGGIO CILINDRO TRAMITE CAVE PORTA SENSORE

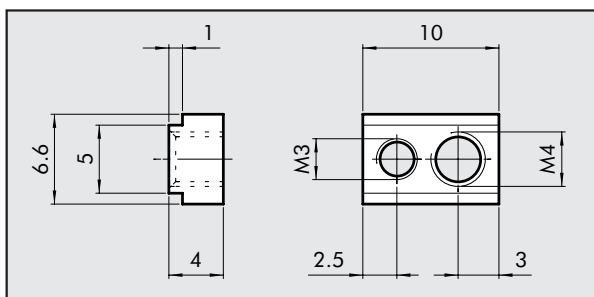

Codice	Descrizione	Peso [g]
0950003000	BLOCCHETTO DI FISSAGGIO	2

Nota: fornito completo di n. 1 grano M3 e n. 1 grano M4

SENSORE A SCOMPARSA CON L'INSERIMENTO DALL'ALTO

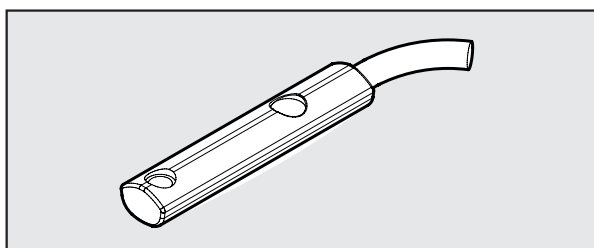

Codice	Descrizione
W0952025390	SENSORE HALL INS. VERT. NO 2.5 m
W0952029394	SENSORE HALL INS. VERT. NO 300 mm M8
W0952022180	SENSORE REED INS. VERT. NO 2.5 m
W0952028184	SENSORE REED INS. VERT. NO 300 mm M8
W0952125556	SENSORE HALL INS. VERT. NO 2 m ATEX

Questo tipo di sensore ha la caratteristica di potere essere inserito nella scanalatura del sensore direttamente dall'alto. Perciò le testate del cilindro non necessitano di apertura passante.

SCHEMA ELETTRICO

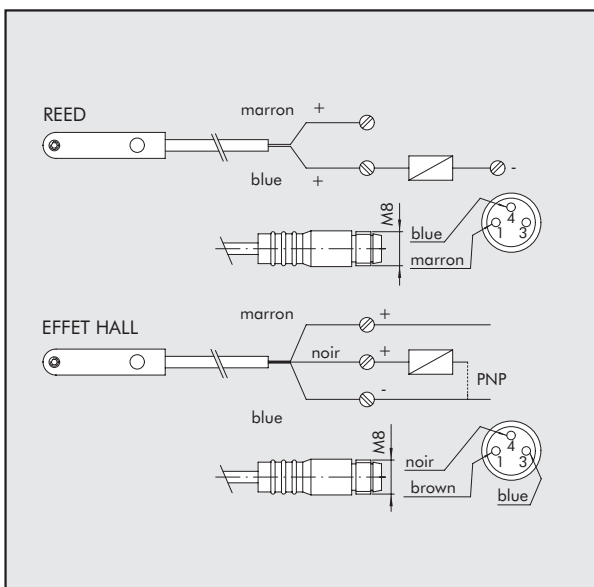

DATI TECNICI

	Reed	Effetto Hall
Tipo contatto	N.O.	N.O.
Interruttore	-	PNP
Tensione di alimentazione (Ub)	V 10 ÷ 30 AC/DC	10 ÷ 30 DC
Potenza	W 3 (6 di picco)	3
Variazione di tensione	-	≤ 10% di Ub
Caduta di tensione	V -	≤ 2
Consumo	mA -	≤ 10
Corrente di uscita	mA ≤ 100	≤ 100
Frequenza di commutazione	Hz ≤ 400	≤ 5
Protezione da corto circuito	-	Si
Soppressione sovratensione	-	Si
Protezione all'inversione polarità	-	Si
EMC	EN 60 947-5-2	EN 60 947-5-2
Visualizzazione comunicazione Led	Giallo	Giallo
Sensibilità magnetica	2,8 mT ±25%	2,8 mT ±25%
Ripetibilità	≤ 0,1 mT	≤ 0,1 mT
Grado di protezione (EN 60529)	IP 67	IP 67
Resistenza alle vibrazioni e urti	30 g, 11 ms, 10÷55 Hz, 1mm	30 g, 11 ms, 10÷55 Hz, 1mm
Temperatura di lavoro	°C -25 ÷ +75	-25 ÷ +75
Materiale capsula sensore	PA66 + PA6I/6T	PA66 + PA6I/6T
Cavo di connessione 2,5m	PVC; 2 x 0,12 mm ²	PVC; 3 x 0,14 mm ²
Cavo di connessione con M8x1	Poliuretano; 2 x 0,14 mm ²	Poliuretano; 3 x 0,14 mm ²

BANDELLA

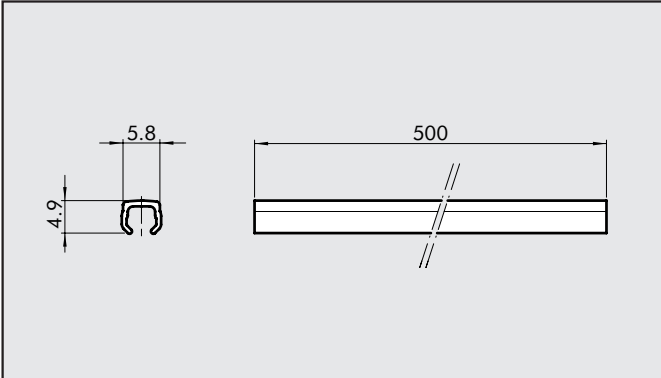

Codice	Descrizione
W0950000160	BANDELLA PER SCANALATURE

Nota: al codice corrisponde n. 1 pezzo

RICAMBI

CILINDRI COMPATTI SERIE "CMPC" TWO-FLAT

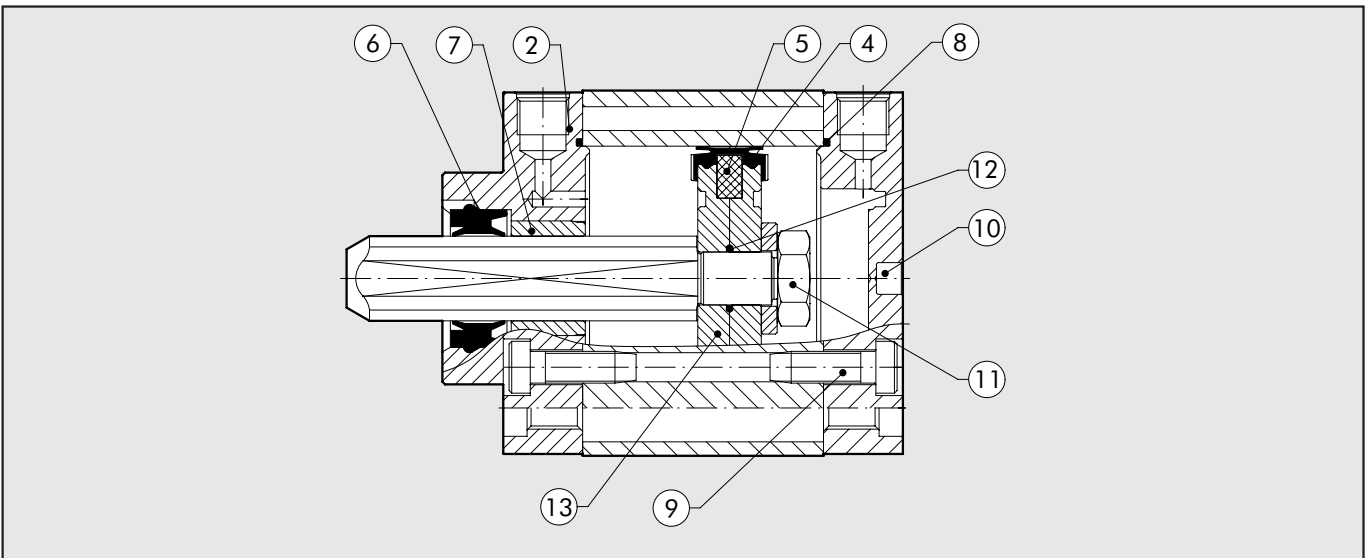

Tipologia	Particolari	Alesaggi	Codici
Kit completo guarnizioni	④ ⑥ ⑧ ⑫	Ø 32÷80	009 ... 7001F
Kit testata anteriore UNITOP	② ⑦ ⑥ ⑧ ⑨	Ø 40÷80	009 ... 7101F
Kit testata anteriore ISO Ø 32	② ⑦ ⑥ ⑧ ⑨	Ø 32	0090327101F
Kit testata anteriore ISO	② ⑦ ⑥ ⑧ ⑨	Ø 40÷80	009 ... 8101F
Kit testata posteriore UNITOP	⑧ ⑨ ⑩	Ø 40÷80	009 ... 7201
Kit testata posteriore ISO Ø 32	⑧ ⑨ ⑩	Ø 32	0090327201
Kit testata posteriore ISO	⑧ ⑨ ⑩	Ø 40÷80	009 ... 8201
Kit pistone	④ ⑤ ⑪ ⑫ ⑨ ⑬	Ø 32÷80	009 ... 7401
Magnete	⑤	Ø 32÷80	009 ... 7501
Kit testata anteriore + posteriore + pistone UNITOP	② ④ ⑤ ⑥ ⑦ ⑧ ⑨ ⑩ ⑪ ⑫ ⑬	Ø 40÷80	009 ... 7901F
Kit testata anteriore + posteriore + pistone ISO Ø 32	② ④ ⑤ ⑥ ⑦ ⑧ ⑨ ⑩ ⑪ ⑫ ⑬	Ø 32	0090327901F
Kit testata anteriore + posteriore + pistone ISO	② ④ ⑤ ⑥ ⑦ ⑧ ⑨ ⑩ ⑪ ⑫ ⑬	Ø 40÷80	009 ... 8901F